

# Universal LED/LCD Monitor Stand with Gas Spring



## Quick Installation Guide

75x75  
100x100

27"  
MAX





6.5kg  
(16.5lbs)  
RATED

**CAUTION: DO NOT EXCEED RATED LISTED WEIGHT. SERIOUS INJURY OR PROPERTY DAMAGE MAY OCCUR!**

- EN** ⚠️ **Read the entire instruction manual before you start installation and assembly. If you have any questions regarding any of the instructions or warnings, please contact your local distributor for assistance.**  
**CAUTION:** Use with products heavier than the rated weights indicated may result in instability causing possible injury.  
 • Mounts must be attached as specified in assembly instructions. Improper installation may result in damage or serious personal injury.  
 • Safety gear and proper tools must be used. This product should only be installed by professionals.  
 • This product is designed to be installed on wood stud walls, solid concrete walls or brick walls.  
 • Make sure that the supporting surface will safely support the combined weight of the equipment and all attached hardware and components.  
 • Use the mounting screws provided and DO NOT OVERTIGHTEN mounting screws.  
 • This product contains small items that could be a choking hazard if swallowed. Keep these items away from children.  
 • This product is intended for indoor use only. Using this product outdoors could lead to product failure and personal injury.  
**IMPORTANT:** Ensure that you have received all parts according to the component checklist prior to installation. If any parts are missing or faulty, telephone your local distributor for a replacement.  
**MAINTENANCE:** Check that the bracket is level and safe to use at regular intervals (at least every three months).
- DE** ⚠️ **Bitte vor Beginn der Montage und Zusammenbau des Geräts Handbuch durchlesen. Bitte sich mit dem Händler vor Ort bei Fragen zur Anlieferung oder Warnungen in Verbindung mit dem Zusammenbau.**  
**VORSICHT:** Bei Verwendung mit Produkten, die das zulässige Gewicht überschreiten, können Schäden oder möglicherweise Verletzungen die Folge sein.  
 • Halterungen sollen entsprechend den Montageanweisungen angebracht werden. Eine unsachgemäße Montage kann Schäden oder Verletzungen zur Folge haben.  
 • Sicherheitsausrüstung und geeignete Werkzeuge sind für die Montage dieses Produktes so wie für den Fachleuten durchgeführt werden.  
 • Dieses Produkt kann auf Wänden mit Fachwerk, massiven Beton- oder Steinwänden montiert werden.  
 • Die tragenden Oberflächen sollen das gesamte Gewicht von Geräten und allen zusätzlichen Bauteilen sicher aushalten können.  
 • Nur die mitgelieferten Einbauschrauben verwenden und die Schrauben NICHT ZU FEST ANZIEHEN.  
 • Dieses Produkt enthält Kleinteile, die Erstickungsgefahr beim Verschlucken hervorufen können. Diese Teile von Kindern fernhalten.  
 • Dieses Produkt nur in Innenräumen verwenden. Verwendung des Produktes im Außenbereich kann zu Verletzungen und Schäden führen.  
**WICHTIG:** Vor der Montage bitte alle erhaltenen Teile mit der Bauteilliste abgleichen. Bei beschädigten oder fehlenden Teilen dem Händler vor Ort nach Ersatzteilen fragen.  
**WARTUNG:** Die Halterungsklammer regelmäßig auf Sicherheit und Stabilität prüfen (am besten alle drei Monate).
- FR** ⚠️ **Lisez entièrement le guide d'installation avant de commencer l'installation et l'assemblage. Si vous avez des questions concernant les instructions ou les avertissements, veuillez contacter votre distributeur local pour une assistance.**  
**ATTENTION:** L'utilisation de produits plus lourds que les poids nominaux indiqués peut entraîner une instabilité causant des blessures potentielles.  
 • Les supports doivent être attachés conformément aux instructions de montage. Une mauvaise installation peut entraîner des dommages ou de graves blessures aux personnes.  
 • Un équipement de sécurité et les outils appropriés doivent être utilisés. Ce produit devrait être installé uniquement par des professionnels.  
 • Ce produit est conçu pour être installé sur des murs avec poteaux en bois, des murs en béton massif ou sur en brique.  
 • Assurez-vous que le surface de soutien supporte le poids combiné de l'équipement et de tous les matériaux et composants associés.  
 • Utilisez les vis de montage fournies et NE SERREZ PAS TROP les vis de montage.  
 • Ce produit contient de petites pièces qui peuvent causer un étouffement si elles sont avalées. Éloignez ces pièces des enfants.  
 • Ce produit est prévu uniquement pour un usage en intérieur. L'utilisation de ce produit à l'extérieur peut entraîner une déstabilisation du produit ou des blessures aux personnes.  
**IMPORTANT:** Avant l'installation, assurez-vous que vous avez reçu toutes les pièces selon la liste de vérification des composants. Si une pièce est manquante ou endommagée, téléphonez à votre distributeur local pour qu'il la remplace.  
**MAINTENANCE:** A intervalles réguliers (au moins tous les trois mois) vérifiez que le support est d'utilisation sûre et fiable.
- NL** ⚠️ **Lees de hele handleiding goed door voordat u met de installatie en montage begint. Als u vragen hebt over een van de instructies of waarschuwingen, neem dan alstublieft contact op met uw leverancier voor hulp.**  
**OPLETSEL:** Gebruik voor bestelling de zwaarder zij dan het maximale gewicht dat geldt voor dit product, kan leiden tot instabiliteit en daardoor letsel veroorzaken.  
 • Beugels moeten worden bevestigd zoals aangegeven in de montage-instructies. Onjuiste installatie kan leiden tot schade of ernstig lichamelijk letsel.  
 • Maak gebruik van een veiligheidsuitrusting en de juiste gereedschappen. Dit product mag alleen worden geïnstalleerd door een vakbekwamd installateur.  
 • Dit toestel is ontworpen om te worden geïnstalleerd op wanden van massieve bakstenen, massief beton of massief houten stammeten.  
 • Zorg ervoor dat het steunvlak veilig het gecombineerde gewicht van de apparatuur en alle aangesloten apparatuur en onderdelen kan dragen.  
 • Gebruik de meegeleverde bevestigingsschroeven en Draai de bevestigingsschroeven NIET TE HARD AAN.  
 • Dit toestel bevat kleine onderdelen, verslikingsgevaar kunnen optreden bij inname. Hou deze onderdelen uit de buurt van kinderen.  
 • Dit toestel is uitsluitend bedoeld voor gebruik binnenhuis. Gebruik van dit toestel buitenshuis kan leiden tot defecten aan het toestel en lichamelijk letsel.  
**BELANGRIJK:** Zorg ervoor dat u alle onderdelen hebt ontvangen in overeenstemming met de onderdelenslijst voordat u met de installatie begint.  
 Als er onderdelen ontbreken of defect zijn, neem telefonisch contact op met uw leverancier voor een vervanging.  
**ONDERHOUD:** Controleer op regelmatige tijdstippen of de beugel goed bevestigd is en veilig te gebruiken (minstens om de drie maanden).
- IT** ⚠️ **Leggere il manuale di istruzioni per intero prima di cominciare l'installazione e l'assemblaggio. In caso di domande relative alle istruzioni o alle avvertenze, vi preghiamo di contattare il distributore locale per assistenza.**  
**CAUTELA:** L'utilizzo combinato con prodotti più pesanti dei pesi indicati potrebbe causare instabilità e potenziali ferite.  
 • I supporti devono essere collegati secondo le istruzioni di assemblaggio. Un'installazione errata può causare danni e ferite gravi alle persone.  
 • È necessario usare un equipaggiamento di sicurezza e strumenti adatti. Questo prodotto deve essere installato da professionisti.  
 • Questo prodotto è progettato per essere installato su pareti in legno, pareti in cemento o pareti in mattone.  
 • Assicurarsi che l'interfaccia di supporto sostenga saldamente il peso combinato dell'equipaggiamento e di tutta la strumentazione e i componenti associati.  
 • Usare le viti di montaggio in dotazione SENZA AVVITARE TROPPO SALDAMENTE.  
 • Questo prodotto contiene componenti piccoli che potrebbero causare soffocamento se ingeriti per sbaglio. Tenere questi componenti lontano dai bambini.  
 • Questo prodotto deve essere usato all'interno. L'uso di questo prodotto all'esterno può causare inefficienza e ferite alle persone.  
**IMPORTANTE:** Assicurarsi di aver ricevuto tutte le parti secondo l'elenco in dotazione prima di procedere all'installazione.  
 Se qualche componente dovesse mancare o risultare difettoso, chiamare il distributore locale per una sostituzione.  
**MANUTENZIONE:** Verificare che il supporto sia assicurato e saldo a intervalli regolari (almeno una volta ogni tre mesi).
- ES** ⚠️ **Lea todo el manual de instrucciones antes de comenzar la instalación y ensamblaje de la unidad. Si tiene alguna inquietud con respecto a las instrucciones o advertencias, comuníquese con su distribuidor local.**  
**PRECAUCIÓN:** utilizar con productos de mayor peso al indicado en los límites de peso podría ocasionar inestabilidad y posibles heridas personales.  
 • Los soportes deben aplicarse tal como se indica en las instrucciones de ensamblaje. Una incorrecta instalación podría ocasionar daños y serias heridas personales.  
 • Sólo las herramientas e equipo de seguridad adecuados. Este producto sólo debe ser instalado por profesionales.  
 • Este producto está diseñado para instalaciones en paredes de madera sólida, concreto sólido o bloques.  
 • Asegúrese de que la superficie de fijación sostenga de manera segura el peso total del equipo y todos sus componentes e hardware.  
 • Utilice los tornillos de ensamblaje suministrados y NO apriete demasiado fuerte a los tornillos.  
 • Este producto contiene piezas pequeñas que representan un riesgo de asfixia. Mantenga estas piezas fuera del alcance de los niños.  
 • Este producto está diseñado para uso en interiores solamente. Utilizar este producto en exteriores podría ocasionar daños y heridas personales.  
**IMPORTANTE:** Asegúrese de que haya recibido todas las piezas según la lista de verificación de componentes para la instalación. Si falta alguna de las partes, o está dañada, comuníquese con su distribuidor.  
**MANUTENIMIENTO:** Compruebe periódicamente que el soporte está asegurado y listo para usar (al menos cada tres meses).
- RU** ⚠️ **Перед началом установки и сборки прочитайте руководство по установке.**  
 Если у Вас возникли какие-либо вопросы относительно инструкции или предупреждений, свяжитесь с Вашим локальным дистрибутором для получения помощи.  
**Внимание:** Использование продукта, вес которого превышает указанный максимальный, может привести к нестабильности и возможной порче оборудования.  
 • Опоры должны быть установлены, как это показано в монтажных инструкциях. Неправильная установка может привести к получению серьезных травм.  
 • Необходимо использовать предостерегающее устройство и специальные инструменты. Продукт должен устанавливаться только профессионалами.  
 • Продукт предназначен для установки на деревянные каркасные стены, твердые цементные стены или кирпичные стены.  
 • Убедитесь, что несущая поверхность выдержит вес оборудования и всего установленного оборудования и комплектации.  
 • Необходимо использовать шурупы в комплекте установочные шурупы и НЕ ПЕРЕТЯГИВАТЬ установочные шурупы.  
 • Данный продукт содержит мелкие детали, которые представляют опасность для детей при проглатывании. Также детали необходимо хранить в недоступном для детей месте.  
 • Данный продукт предназначен только для эксплуатации в помещениях. Использование данного продукта на улице может привести к поломке продукта и получению травм.  
**ВАЖНО:** Перед установкой убедитесь, что Вы получили все детали в соответствии со списком комплектации. Если не хватает каких-либо деталей или они повреждены, свяжитесь с Вашим местным дистрибутором по вопросу замены.  
**ТЕХНИЧЕСКОЕ ОБСЛУЖИВАНИЕ:** Необходимо регулярно проверять (как минимум, раз в три месяца), чтобы кронштейн был зафиксирован, и его использование было безопасным.
- PL** ⚠️ **Przed rozpoczęciem montażu i instalacji urządzenia należy przeczytać całą instrukcję obsługi. W razie pytań dotyczących instrukcji lub ostrzeżeń, skontaktuj się z lokalnym dystrybutorem, aby uzyskać pomoc.**  
**OSTRZEŻENIE:** Mocowanie w miejscu i sposób opisanych niżej podane maksymalne obciążenie może spowodować niestabilność urządzenia i prowadzić do obrażeń ciała.  
 • Używanie innych narzędzi i sprzętu niż te, które są przewidziane w instrukcji montażu, może spowodować uszkodzenie lub uszkodzenie powłoki powłoki obrabianej ciała.  
 • Należy korzystać ze sprzętu zapewnionego przez producenta i odpowiednich narzędzi. Ten produkt powinien być instalowany tylko przez specjalistów.  
 • Należy zwrócić uwagę na to, że powierzchnia podparcia musi być w stanie wytrzymać ciężar całego urządzenia i wszystkich jego komponentów.  
 • Użyj dołączonych śrub mocujących, ale NIE DOKRECAJ ICH ZBYT MOCNO.  
 • Produkt składa się z niewielkich części. Niektóre z nich mogą być zagrożeniem dla dzieci, jeśli zostaną połknięte.  
 • Produkt jest przeznaczony wyłącznie do użytku w pomieszczeniach. Stosowanie produktu na zewnątrz może prowadzić do uszkodzenia produktu lub obrażeń ciała.  
**WAŻNE:** Przed rozpoczęciem instalacji należy się upewnić, iż w opakowaniu znajdują się wszystkie elementy wymienione na liście części składowych.  
 Jeśli brakuje niektórych części lub one uległy uszkodzeniu, skontaktuj się telefonicznie z lokalnym dystrybutorem w sprawie wymiany.  
**KONSERWACJA:** W regularnych odstępach czasu (co najmniej raz na trzy miesiące) należy sprawdzać, czy uchwyty jest dobrze przytworzone i bezpieczny w użyciu.
- PT** ⚠️ **Leia todo o manual de Instruções antes de iniciar a Instalação e montagem. Se você tiver alguma dúvida sobre quaisquer uma das instruções ou avisos, por favor, entre em contato com o seu distribuidor local para assistência.**  
**ATENÇÃO:** O uso com produtos mais pesados do que os pesos indicados pode resultar em instabilidade, causando possíveis danos.  
 • Os suportes devem ser anexados como especificado nas instruções de montagem. A instalação incorreta pode causar danos ou sérias lesões pessoais.  
 • Equipamentos de segurança e ferramentas adequadas devem ser utilizados. Este produto só deve ser instalado por profissionais.  
 • Este produto é projetado para ser instalado em paredes verificadas de paredes de madeira, paredes de concreto sólido ou de tijolos.  
 • Certifique-se que a superfície de suporte sustente adequadamente o peso combinado do equipamento e todos os ferragens e componentes associados.  
 • Use os parafusos de montagem fornecidos e NÃO APRIETE EXCESSIVAMENTE os parafusos.  
 • Este produto contém pequenas peças que representam um risco de asfixia. Mantenha essas peças longe do alcance de crianças.  
 • Este produto destina-se somente para uso interno. Usá-lo em ambiente externo pode causar falhas no produto e lesões pessoais.  
**IMPORTANTE:** Asegure-se que você recebeu todas as peças, de acordo com a lista de componentes, antes da instalação. Se alguma peça estiver faltando ou defeituosa, contate o seu distribuidor local para substituição.  
**MANUTENÇÃO:** Certifique-se que o suporte seja seguro e protegido para o uso em intervalos regulares (pelo menos a cada três meses).
- TR** ⚠️ **Kullanım ve montaj için tüm talimatları dikkatle okuyunuz. Eğer sorularınız varsa lütfen yerel satıcınıza veya müşteri hizmetlerimizle iletişime geçiniz.**  
**DİKKAT:** Belirtilen nominal ağırlıklardan daha ağır ürünler kullanıldığında, ürünün dengesizliği nedeniyle ciddi yaralanmalar meydana gelebilir.  
 • Destekler montaj talimatlarına dikkatli bir şekilde takılmalıdır. Yanlış montaj hasara veya ciddi kişisel yaralanmalara neden olabilir.  
 • Bu ürün ağırlık, beton veya tuğla duvarlara monte edilmelidir.  
 • Destekler montaj için verilen vidaları kullanın. Bu ürün, sadece uygun kılıfı tarafından monte edilmelidir.  
 • Bu ürün ağırlık, beton veya tuğla duvarlara monte edilmelidir.  
 • Desteklere küçük çocuklar, ekipmanlar ve bakılmı olan donanımların yerleştirilmesi yasaktır. Çocukların erişilebilirliğinde dikkatli olun.  
 • Ürün sadece iç mekan kullanımı için tasarlanmıştır. Bu ürün dış mekanda kullanıldığında, ürünün hasara veya kişisel yaralanmalara neden olabilir.  
 • Bu ürün, yalnızca duvarlara monte edilmelidir. Ürün dış mekanda kullanıldığında, ürünün hasara veya kişisel yaralanmalara neden olabilir.  
**ÖNEMLİ:** Montaj işleminden önce parçaların listesine göre tüm parçaların doğru şekilde teslim edildiğinden emin olun. Herhangi bir parça eksik veya hatalıysa lütfen yerel satıcınıza veya müşteri hizmetlerimizle iletişime geçiniz.  
**KORUYUCU BAKIM:** Bakım için parçaların sağlığını düzenli olarak kontrol edin ve kullanılmadık süreyi mümkün olduğunca düzenli aralıklarla kontrol edin (en az her üç ayda bir).

## WARNING STATEMENTS

### Warning

-  Prior to the installation of this product, the installation instruction must be read and completely understood. Failure to do so may result in personal injury, property damage or voiding of factory warranty.
-  Do not install on a structure that is prone to vibration, movement or chance of impact. Reinforce the structure as required before installation.
-  The desk clamp can support a maximum thickness of 9 cm. Confirm the desk edge before installation.
-  Pay attention to the weight capacity of the mount. Exceeding the limitation can result in function unworkable or even serious personal injury and property damage.
-  Never operate the mount if parts are missing or damaged. Contact your local service center for warranty service.

## PRODUCT LINE GRAPH

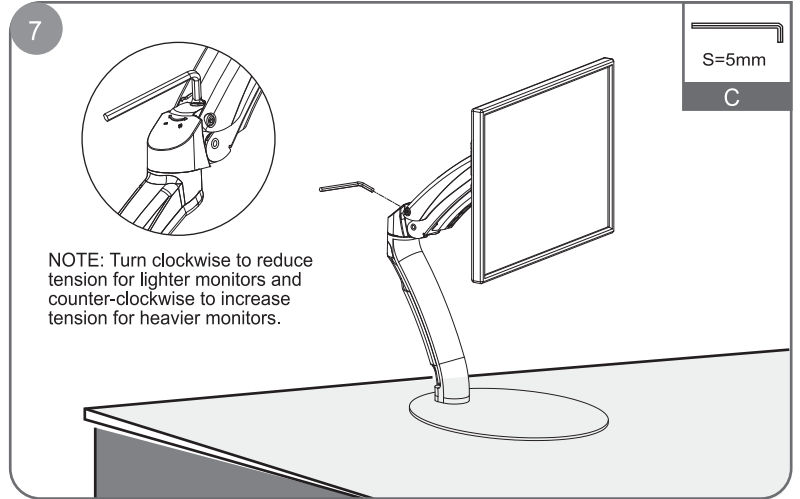
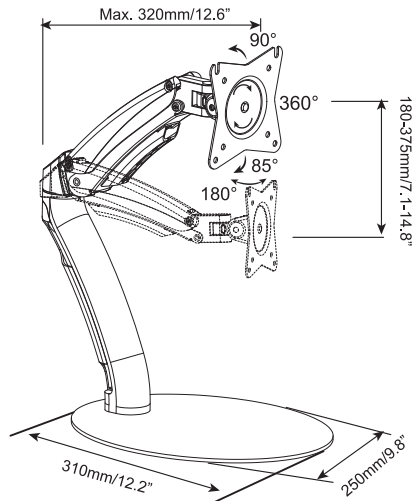

Use a hex wrench to adjust the height tension of the gas spring arm, to keep different weight of monitors still at any position.

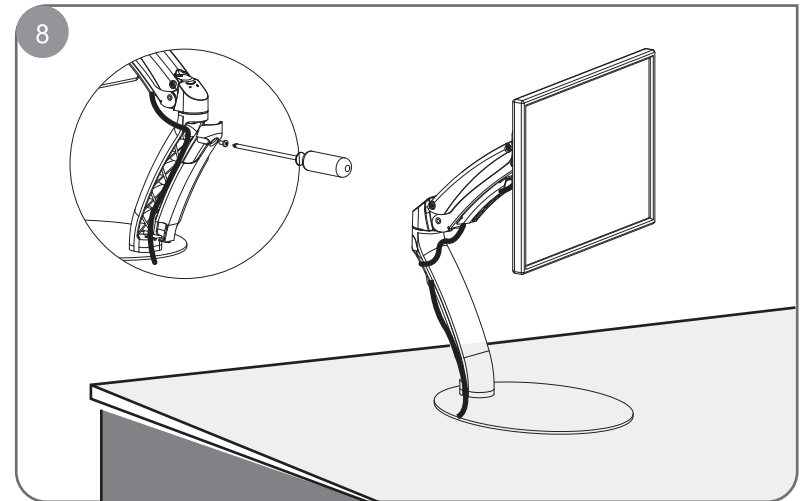

Insert cables into cable covers. Leave enough slack of cables at arm joints for full adjustment.

5

OR

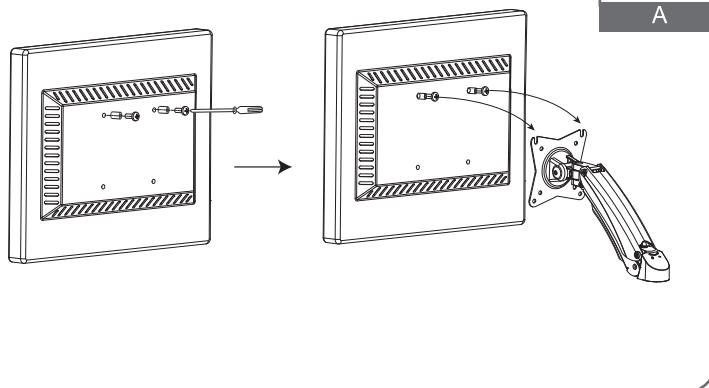

Recessed surface installation: Put spacers between headplate and monitor. Install the upper two screws and don't screw them tight. Leave some space and hang the monitor on the head plate.

6

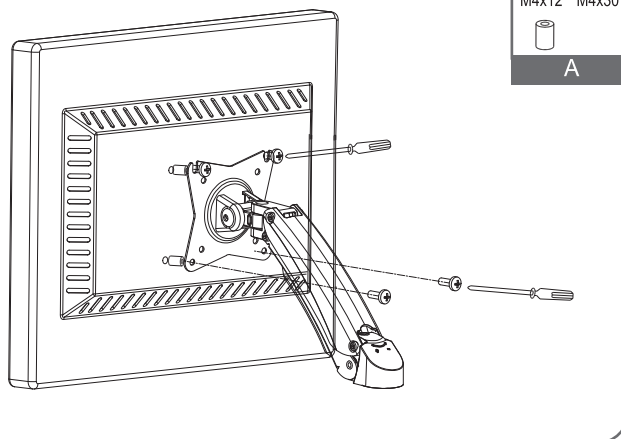





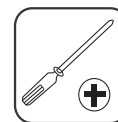

Recessed surface installation: Put spacers between headplate and monitor. Install the lower two screws and fasten the upper two screws.

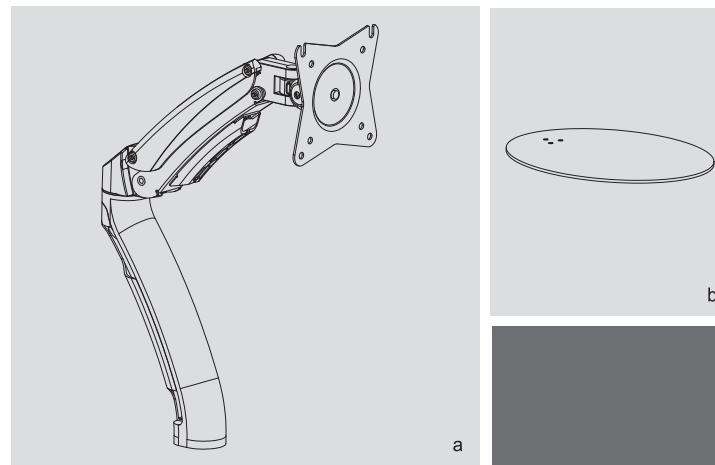
## TOOLS REQUIRED NOT INCLUDED



## PARTS INCLUDED



A	 M4x12 (x4)	 M4x30 (x4)
	 13X5.5X16.5 (x4)	
B	 M6x16 (x3)	
C	 S=4mm (x1)	 S=5mm (x1)

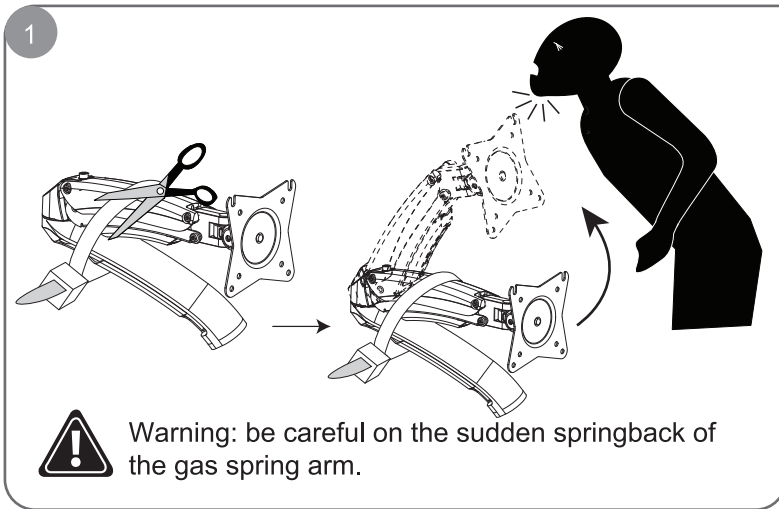

Cut the ties off.

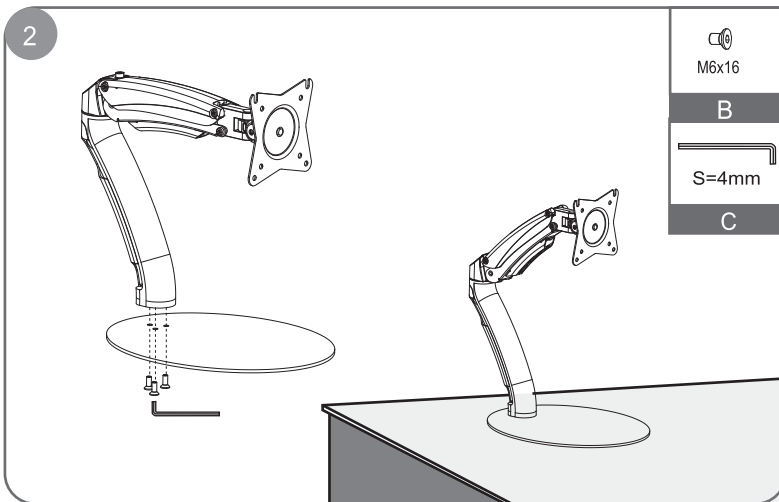

Install Oval base mounting plate.  
Placed on a flat table.

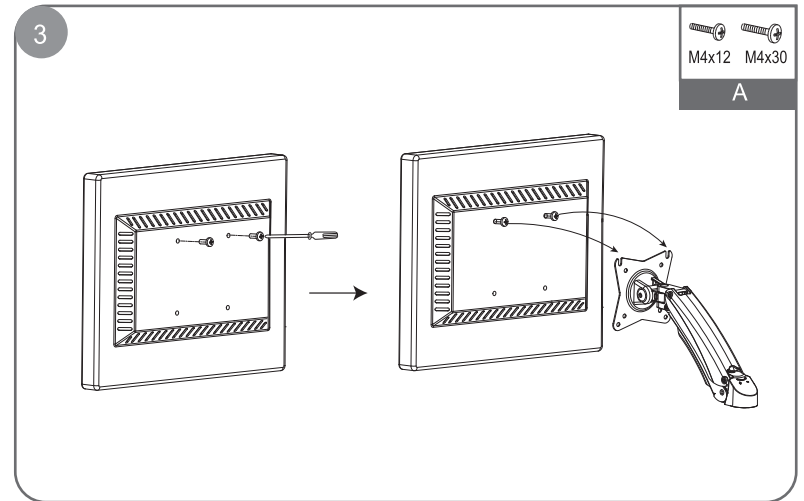

Flush surface installation: Install the upper two screws and don't screw them tight. Leave some space and hang the monitor on the head plate.

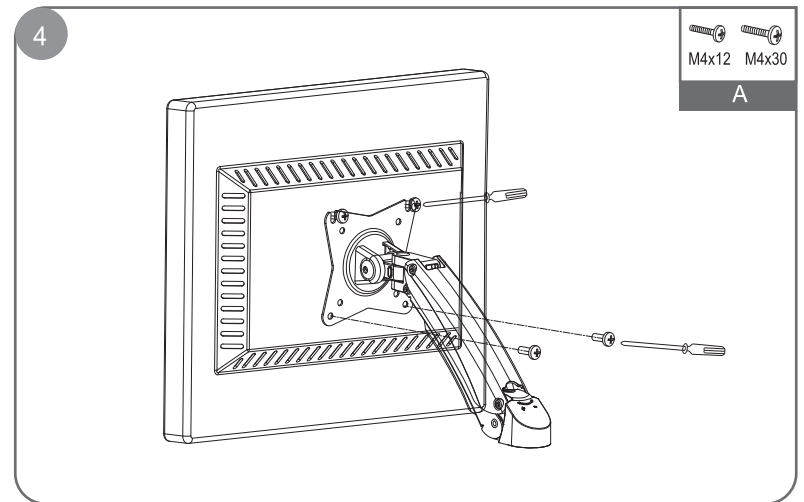

Flush surface installation: Install the lower two screws and fasten the upper two screws.