

## **LifeUP Pro – der Arbeitsplatz mit Zukunft**

Wer kennt das nicht: Rückenschmerzen, Nacken-/Schulterverspannungen oder Müdigkeit bei der Schreibtischarbeit. In vielen Büros stehen noch immer Möbel, die Schmerzen verursachen und eine Bewegungsdynamik verhindern. Das Ergebnis ist eine erhöhte Anzahl an krankheitsbedingten Fehltagen und somit eine verminderte Produktivität. Durch die Homeoffice-Arbeit werden diese Faktoren noch verstärkt. Obwohl Gesundheitsexperten empfehlen, maximal die Hälfte der Zeit im Sitzen zu verbringen, ein Viertel im Stehen zu arbeiten und den Rest in Bewegung zu sein (Formel 50 – 25 – 25) werden diese Empfehlungen hierzulande zu oft noch ignoriert. Dabei ist es so einfach, 2 bis 4 Mal pro Stunde die Haltung zu wechseln. Lassen Sie die Ergonomie in Ihr Büro und in Ihr Zuhause einziehen!

## **Einfach gesünder arbeiten**

Das effektivste Gegenmittel gegen diese häufig auftretenden Bürokrankheiten ist unser elektrisch höhenverstellbarer Steh-Sitz-Schreibtisch LifeUP mit geringem Stand-by-Verbrauch und kinderleichter Bedienung. Unser stufenlos höhenverstellbarer Schreibtisch passt sich ganz an Ihre Bedürfnisse an: Perfektes Stehen und Sitzen am Schreibtisch für mehr Bewegung und Abwechslung im Alltag. Denn der Mensch steht bei uns im Mittelpunkt. Unser LifeUP Schreibtisch bietet Ihnen so die Basis für produktives, ergonomisches und gesundes Arbeiten.

## **Qualität made in Germany**

Unser LifeUP bietet ergonomisches Sitzen und Stehen am elektrisch höhenverstellbaren Schreibtisch – stufenlos und leise, eine stabile Tischplatte mit robuster Oberfläche, innenliegendem Antriebs-System mit Spezial-Gleitlagerung-Technologie direkt vom Marktführer, in verschiedenen Farben und Größen erhältlich, zu einem fairen Preis; nachhaltig hergestellt in Deutschland.

## **Eine Investition, die sich lohnt**

Ein Qualitätstisch, auf den man sich jeden Tag verlassen kann. Der LifeUP wurde so designt, dass er jahrelangem Gebrauch standhält; kindersicher, standfest und in formschönem Design entwickelt; unter der ausschließlichen Verwendung von Qualitätskomponenten in Europa gefertigt. Plastikfrei verpackt.

**Ideal für Zuhause und Büro: der leise und stufenlos verstellbare LifeUP Schreibtisch von Kesseböhmer Ergonomics sorgt für perfektes Stehen und Sitzen im Alltag. Ein Qualitätstisch zum unschlagbaren Preis.**

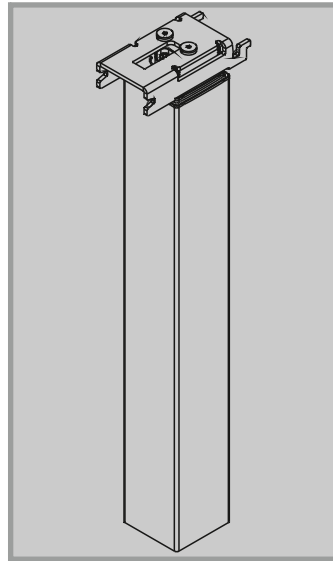

Hubsäule mit Motorantrieb  
Führungssäule aus Präzisions-Stahlprofil mit innenliegendem Antrieb.

Lift column with motor drive  
Column made of precision steel profile with internal drive.

**Material:** Präzisions-Stahlprofile, Innen-, Mittel- und Außenprofil kunststoffbeschichtet oder verchromt.

**Material:** Precision steel profiles, inner, middle and outer profile plastic-coated or chromium-plated.

**Führung:** Spezial-Gleitlagerung

**Guide:** Special sliding bearing

**Maße:**

Außenprofil	70 x 70 mm
Mittelprofil	63 x 63 mm
Innenprofil	57 x 57 mm

**Dimensions:**

Outer profile	2.76" x 2.76"
Middle profile	2.48" x 2.48"
Inner profile	2.24" x 2.24"

**Verstellbereich:** 581 - 1241 mm LifeUP Pro 1  
536 - 1196 mm LifeUP Pro 2  
523 - 1183 mm LifeUP Pro 3  
Der tatsächliche Arbeitsbereich wird durch die Steuerung vorgegeben.

**Adjustable range:** 22.87" - 48.86" LifeUP Pro 1  
21.10" - 47.09" LifeUP Pro 2  
20.59" - 46.57" LifeUP Pro 3  
The actual working range is defined by the control box.

**Max. Hubkraft:** 800 N (Einzelsäule)  
1300 N (Tisch mit 2 Hubsäulen)  
Last symmetrisch verteilt, kein zusätzliches Biegemoment;  
Rahmen- und Tischplattengewicht sind zu berücksichtigen.

**Max. lifting force:** 800 N (Single column)  
1300 N (Table with 2 lift columns)  
Load symmetrically distributed, no additional bending moment;  
Weight of frame and tabletop must be taken into account.

**Max. Zugkraft:** 400 N  
Der Einbau der Hubsäule muss so erfolgen, dass die während des Einfahrens auftretende Zugkraft den Wert von 400 N nicht überschreitet.

**Max. tensile force:** 400 N  
The column must be mounted in a way to ensure, that the tensile force during the retraction motion does not exceed 400 N.

# Technische Daten

## LifeUP Pro 1/2/3 TM Q70/3 SnapX

Zul. Biegemoment:	statisch 400 Nm bis GH=800, darüber 200 Nm dynamisch 120 Nm (Tisch mit 2 Hubsäulen)	Perm. bending moment:static 400 Nm up to BH=31.5", above 200 Nm dynamic 120 Nm (Table with 2 lift columns)
Hubgeschwindigkeit:	38 mm/s (2-Säuler bis 130 kg Last, symmetrisch verteilt; kein zusätzliches Biegemoment)	Lifting speed: 1.50"/s (38 mm/s) (2 columns up to 286,6 lbs (130 kg) load, symmetrically distributed; no additional bending moment).
Geräusentwicklung:	< 50 dB(A)	Noise level: < 50 dB(A)
Antrieb:	Innenliegender Gleichstrom- antrieb (gesetzlich geschützt)	Drive: Internal DC drive (patented)
Nennspannung:	28,5 V (DC)	Rated voltage: 28,5 V (DC)
Nennleistung:	ca. 140 W (Einzelsäule)	Rated power: ca. 140 W (Single column)
Einschaltdauer:	10 % (2 Minuten EIN / 18 Minuten AUS)	Max. duty cycle: 10 % (2 minutes ON / 18 minutes OFF)
Befestigung:	Fußausleger: 4 x M8; 26,0 x 38,0 mm Zulässige Einschraubtiefe: 11 - 14 mm ab Unterkante Außenprofil	Mount: Cantilever foot: 4 x M8; 1.02" x 1.50" max. length of engagement: 0.43" - 0.55" from bottom edge of the outer profile
Packgröße:	1080 x 650 mm	Stack size: 42.52" x 25.59"
Gewicht:	7.55 kg	Weight: 7.55 kg

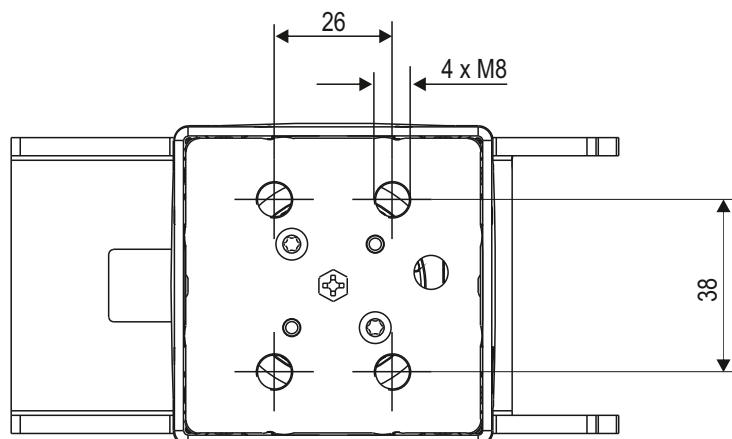

### -Original - Einbauerklärung

Kesseböhmer Ergonomietechnik GmbH  
Siemensstr. 6  
73235 Weilheim/Teck  
Deutschland

**Bevollmächtigter:** Oliver Spahn, Geschäftsführer

**Beschreibung und Identifizierung der unvollständigen Maschine:**

Funktion: Hubsäule mit Motorantrieb  
Typ/Modell: LifeUP Pro 1/2/3 TM Q70/3 SnapX  
Baujahr: 2020

Folgende grundlegenden Anforderungen der EG-Maschinenrichtlinie 2006/42/EG sind angewandt und eingehalten:

1.1.2., 1.1.5., 1.1.6., 1.2.1., 1.2.3., 1.3.1., 1.3.4., 1.5.4.

Weiter erklären wir, dass die Maschine der EG-Richtlinie über elektromagnetische Verträglichkeit (EMV) 2014/30/EU entspricht.

Die speziellen technischen Unterlagen wurden gemäß Anhang VII Teil B der EG-Maschinenrichtlinie 2006/42/EG erstellt. Wir verpflichten uns, diese den Marktüberwachungsbehörden auf begründetes Verlangen innerhalb einer angemessenen Zeit in elektronischer Form zu übermitteln (per E-Mail, als dxf -Datei).

**Für die Zusammenstellung der technischen Unterlagen ist bevollmächtigt:**

Ralf Böhm  
Kesseböhmer Produktions GmbH & Co.KG  
Tobelwasen 5  
73235 Weilheim/Teck

Die unvollständige Maschine darf erst dann in Betrieb genommen werden, wenn gegebenenfalls festgestellt wurde, dass die Maschine, in die die unvollständige Maschine eingebaut werden soll, den Bestimmungen der Maschinenrichtlinie entspricht.

**Ort / Datum:** Weilheim/Teck, den 20.04.2020

**Persönliche Daten vom Unterzeichner:** Oliver Spahn, Geschäftsführer

**Unterschrift:**



- Translation -

### EC-Declaration of Incorporation of Partly Completed Machinery

Kesseböhmer Ergonomietechnik GmbH  
Siemensstr. 6  
D-73235 Weilheim/Teck  
Tel.: +49(0)7023/108-0  
Germany

**Authorised representative:** Oliver Spahn, Manager

**Description of the partly completed machine:**

function: Lifting column for height adjustable office furniture  
Type/model: LifeUP Pro 1/2/3 TM Q70/3 SnapX  
year of construction: 2020

The following basic requirements of the EG-Machinery Directive 2006/42/EG have been applied and complied with:

1.1.2., 1.1.5., 1.1.6., 1.2.1., 1.2.3., 1.3.1., 1.3.4., 1.5.4.

Furthermore, we declare that the machine is in compliance with the EG-Directive of electromagnetic compatibility (EMV) 2014/30/EU.

The specific technical documentation has been prepared in accordance with Annex VII Part B of the EG-Machinery Directive 2006/42/EG. We oblige to provide these to the market surveillance authorities in electronic form within a reasonable time (by e-mail, as a dxf file), if requested.

**The person authorised to compile the relevant technical documentation:**

Ralf Böhm  
Kesseböhmer Produktions GmbH & Co.KG  
Tobelwasen 5  
73235 Weilheim/Teck

The incomplete machine may not be put into operation until it has been detected that the machine in which the incomplete machine is to be installed, the provisions comply with the Machinery Directive.

**Place/ date:** Weilheim/Teck, 2020-04-20

**Personal data of the signer:** Oliver Spahn, Manager

**Signature:**

