

TVA 6950

Stud Adapter

Umfassende Installationsanleitung

Alles, was Sie benötigen, um Ihren Fernseher im Handumdrehen sicher an die Wand zu bringen

Bevor Sie anfangen

... wollten wir Ihnen danken, dass Sie sich für Vogel's entschieden haben. Gute Wahl

Und Sie treffen bereits eine weitere kluge Entscheidung – Sie lesen das Handbuch! Lesen Sie weiter, um alles über die sichere und effiziente Installation und die Verwendung Ihres neuen Zubehörs zu erfahren.

Sicherheit geht vor



Achtung

Lesen Sie sich diese Sicherheitshinweise vor der Installation und Nutzung dieses Produkts immer sorgfältig durch.

Diese Anweisungen sind unbedingt einzuhalten. Sowohl Sie selbst als auch Ihr Fernseher und Ihre Familie können durch eine unsachgemäße Montage und/oder Installation ernsthaft in Gefahr geraten.

Gehen Sie also kein Risiko ein... und lesen Sie sich alles durch

- Vogel's empfiehlt, dass ein entsprechend qualifizierter Fachmann die Montage und/oder Installation dieses Produkts übernimmt.

- Vogel's kann nicht für Verletzungen und/oder Schäden verantwortlich gemacht werden, die durch eine nicht fachgerechte Installation verursacht werden.
- Schlagen Sie im Handbuch Ihres Fernsehers nach und stellen Sie sicher, dass das Gewicht und die Größe des Fernsehers innerhalb der für dieses Produkt angegebenen maximalen Gewichts- und Größenbeschränkungen liegen und dass die verwendeten Fernseher-Montagebolzen eine geeignete Länge sowie einen geeigneten Durchmesser aufweisen. Beachten Sie, dass nicht das gesamte im Lieferumfang enthaltene TV-Montagezubehör für die Installation eines bestimmten Fernsehers erforderlich ist.
- Das mitgelieferte Zubehör zur Wandmontage ist ausschließlich für die Montage an Wänden aus Vollziegel, Vollbeton oder Massivholzsäulen vorgesehen.
- Jegliches Material, das die Wand bedeckt, darf 3 mm/0,12 Zoll nicht überschreiten.
- Für die Montage an Wänden aus anderen Materialien, wie z. B. Hohlblocksteinen, Holzpaneelen oder Gipskartonplatten, wenden Sie sich bitte an Ihren Installateur und/oder den Fachhandel.
- Reinigen Sie das Produkt mit einem trockenen, fusselfreien Tuch. Verwenden Sie keine Reinigungsmittel oder andere Lösungsmittel zur Reinigung des Produkts.
- Das Produkt darf nur von qualifiziertem und zertifiziertem Personal repariert werden. Verwenden Sie nur Original-Ersatzteile. Die Verwendung von anderen Teilen führt zum Erlöschen der Garantie und kann zu Verletzungen führen.
- Eingriffe in das Produkt und technische Veränderungen sind nicht zulässig. Dadurch erlischt die Garantie und Verletzungen sind möglich.
- Lagern Sie das Produkt immer an einem trockenen und sicheren Ort bei einer Temperatur zwischen -10°C und +50°C.
- Behandeln und transportieren Sie das Produkt sorgfältig.
- Packen Sie das Produkt wieder ein, wenn Sie es transportieren oder für längere Zeit nicht benutzen.
- Sie sollten Ihren Fernseher immer zu zweit anheben. Und seien Sie nicht übermütig!

Lieferumfang

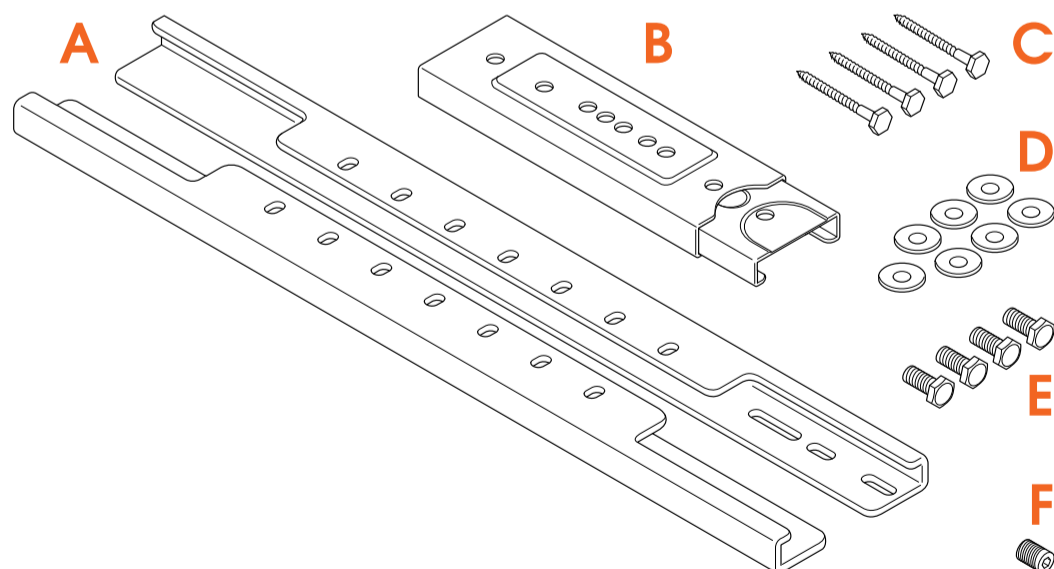

- Fehlt etwas? Vergewissern Sie sich, dass der Inhalt Ihrer Verpackung vollständig ist:
 - A. Waagerechte Stange (2x)
 - B. Vertikale Halterung
 - C. 4x Schrauben

D. 7x M8 Unterlegscheibe

E. 4x M8*18-mm-Bolzen

F. 1x Stellschraube DIN916

Haben Sie sich Ihre Werkzeuge bereitgelegt?

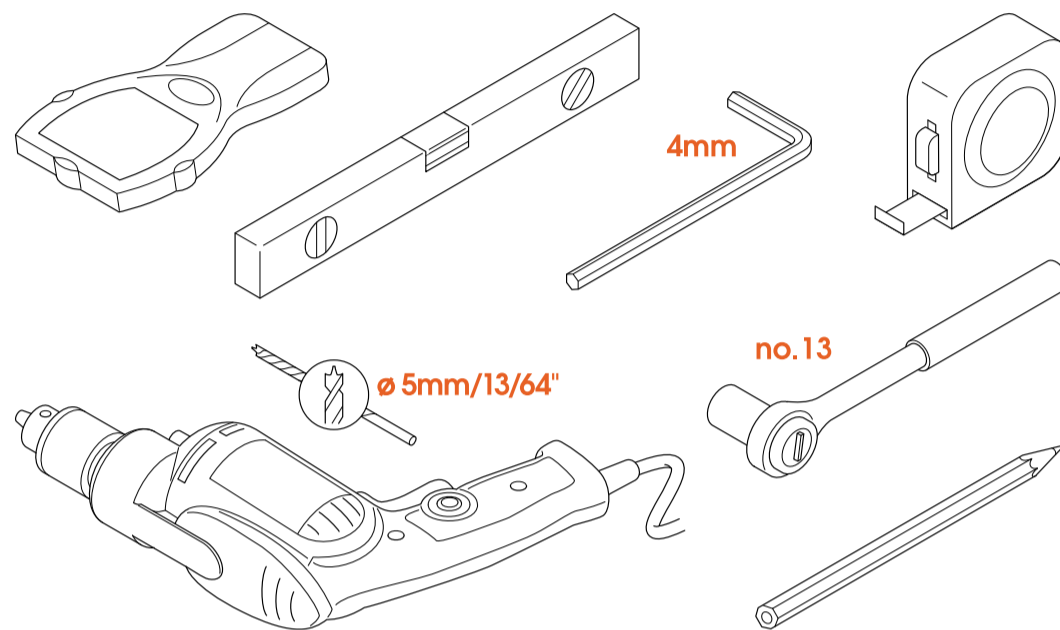

- Fangen Sie nicht ohne alle notwendigen Werkzeuge an:
 - Bohrmaschine
 - Balkensucher (nur für Wände mit Holzbalken)
 - Maßband
 - 5 mm oder 13/64" Holzbohrer (nur für Wände mit Holzbalken)
 - Wasserwaage
 - Steckschlüssel Nr. 13
 - M4 (4 mm) Inbusschlüssel
 - Bleistift

Achten Sie auf Ihre Sicherheit



- Wen kümmert es, cool auszusehen? Tragen Sie immer eine persönliche Schutzausrüstung:
 - Augenschutz
 - Gehörschutz
 - Sicherheitsschuhe



Sie sollten Ihren Fernseher immer zu zweit anheben. Und seien Sie nicht übermütig!

Achten Sie auf das maximale Gewicht

Modell

Max. Gewicht

Modell

Max. Gewicht

Modell

Max. Gewicht

TVM 3225

15 kg

TVM 3425

25 kg

TVM 3625

35 kg

TVM 3245

15 kg

TVM 3445

25 kg

TVM 3645

35 kg

TVM 1225

15 kg

TVM 3465

25 kg

TVM 3665

35 kg

TVM 1245

15 kg

TVM 1425

25 kg

TVM 1625

35 kg

TVM 3845

55 kg

TVM 1445

35 kg

TVM 1645

35 kg

Modell

Max. Gewicht

Modell

Max. Gewicht

Modell

Max. Gewicht

TVM 5445

35 kg

TVM 5855

75 kg

TVM 7655

35 kg

TVM 5645

45 kg

TVM 7675

35 kg

TVM 5845

55 kg

Wichtige Informationen zur Positionierung

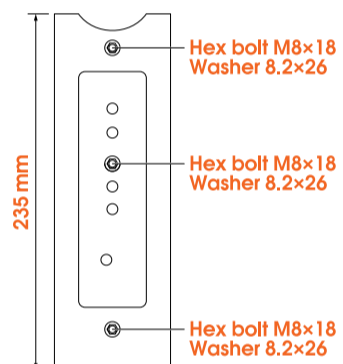

TVM 3225
TVM 3245
TVM 1225
TVM 1245

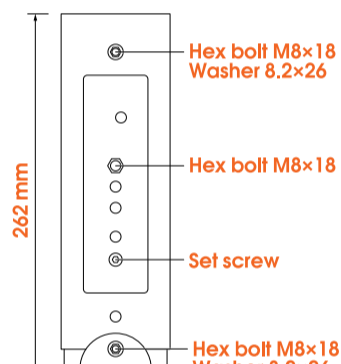

TVM 3425
TVM 3445
TVM 3465
TVM 1425
TVM 1445

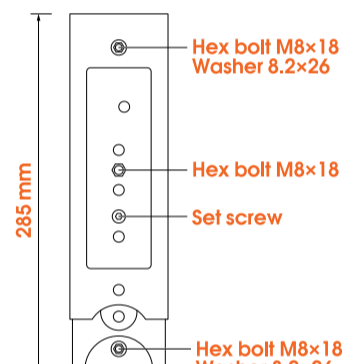

TVM 3625
TVM 3645
TVM 3665
TVM 1625
TVM 1645

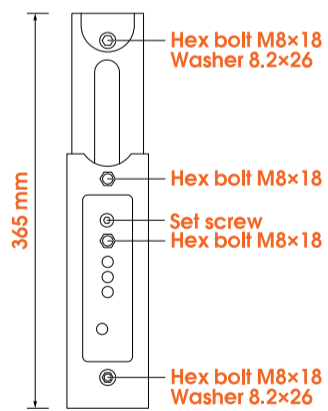

TVM 5445
TVM 5645
TVM 5845
TVM 3845

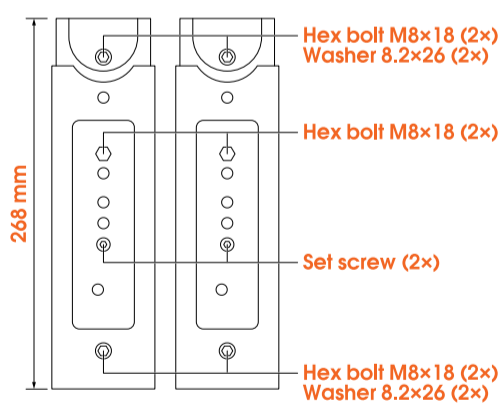

TVM 5855

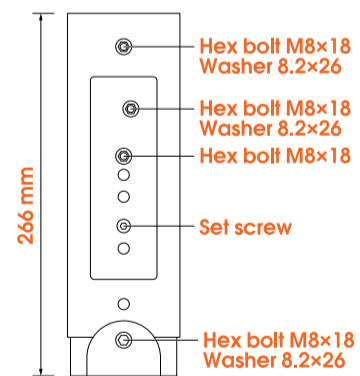

TVM 7655
TVM 7675

Auf die Plätze... fertig... installieren!

Schritt 1: Befestigen Sie die untere horizontale Stange an der Wand

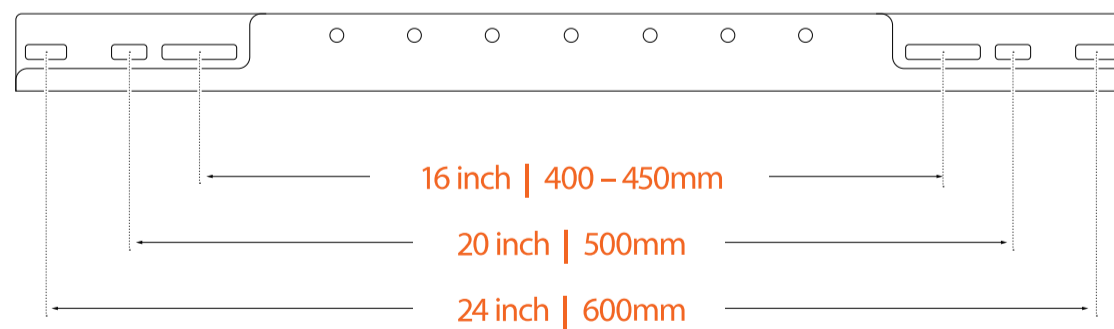
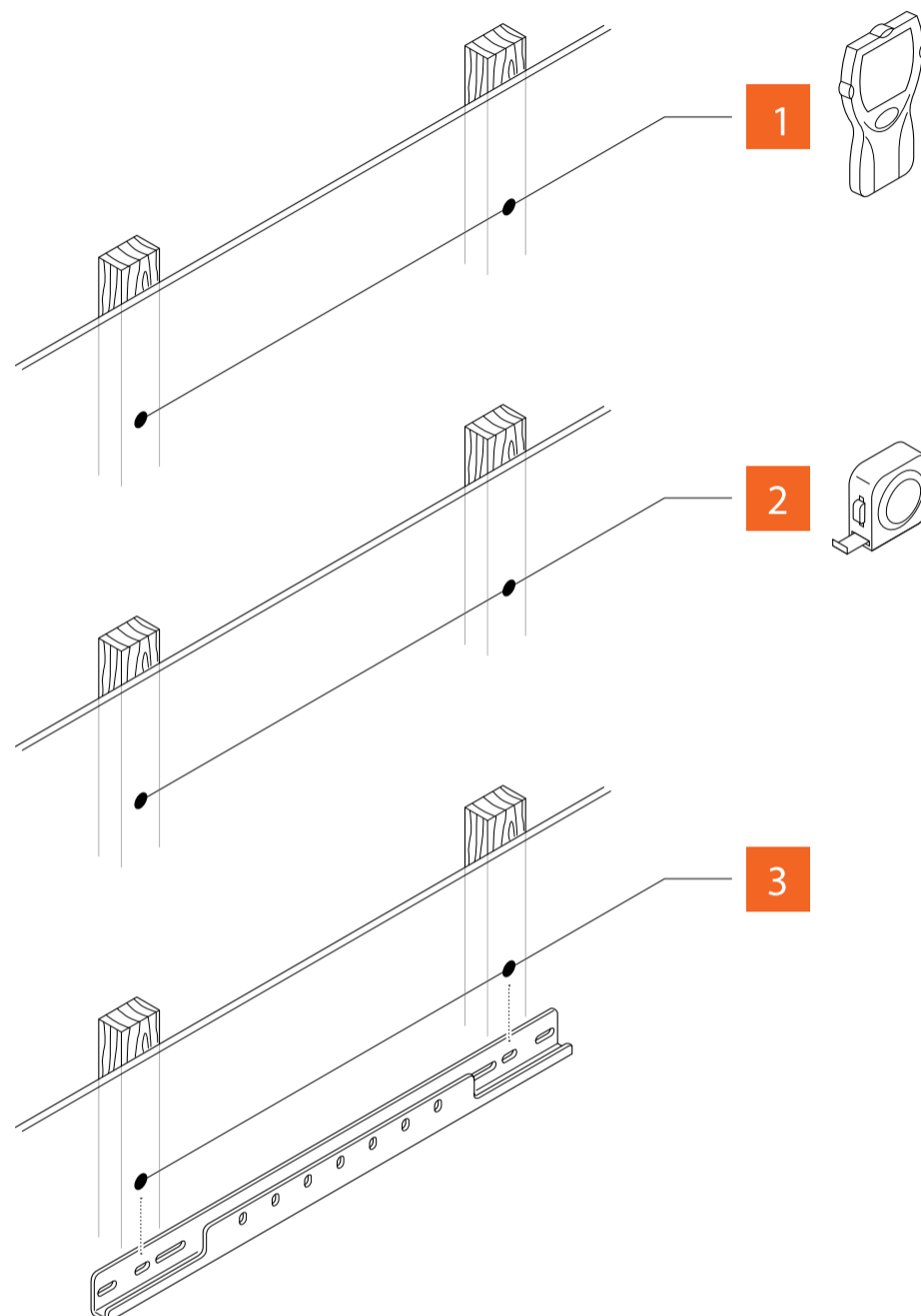

1. Raten Sie nicht nur! Verwenden Sie immer einen Balkensucher, um die Position der Balken zu bestimmen.
2. Benutzen Sie ein Bandmaß, um den Abstand zwischen den Balken zu bestimmen.
3. Bestimmen Sie die zu verwendenden Verriegelungslöcher, die den Abständen zwischen den Bolzen entsprechen.

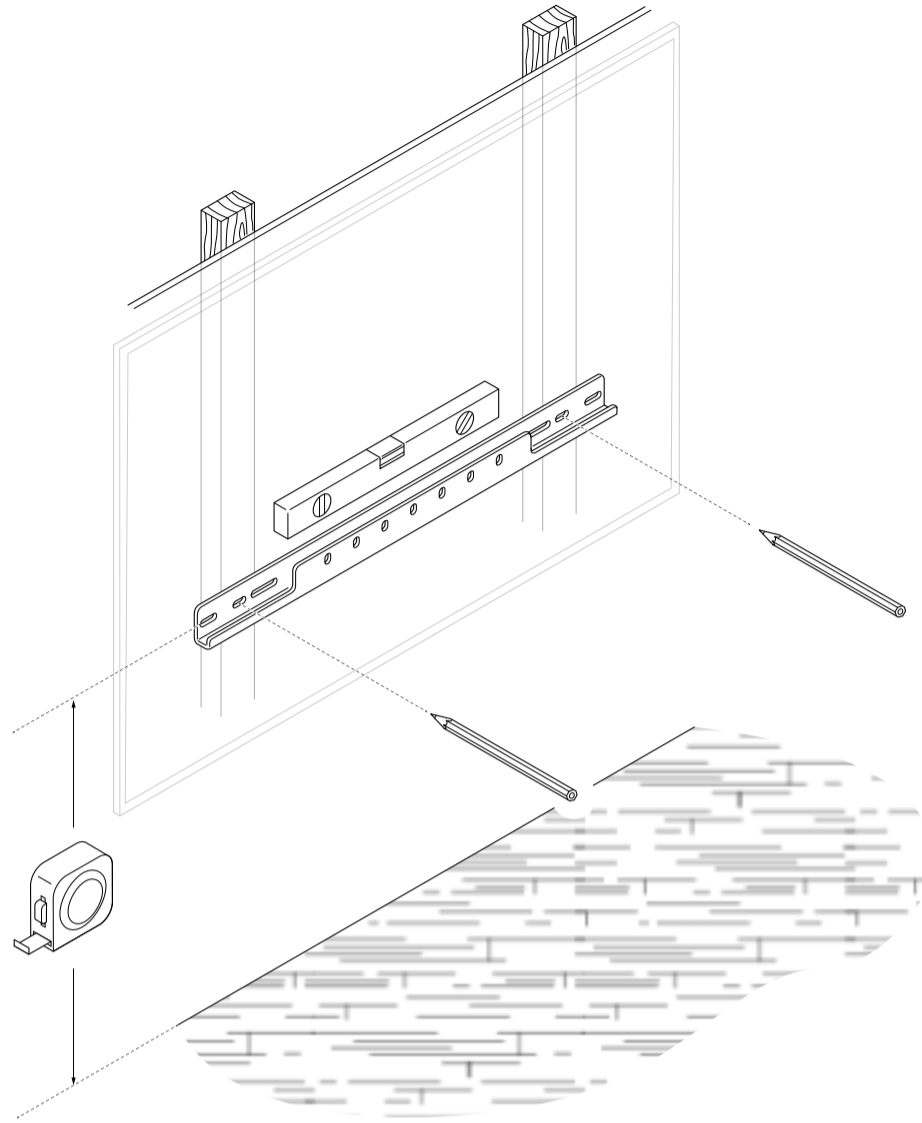

4. Bestimmen Sie die Höhe Ihres Anschlussadapters und markieren Sie die Bohrlöcher mithilfe der unteren horizontalen Leiste.

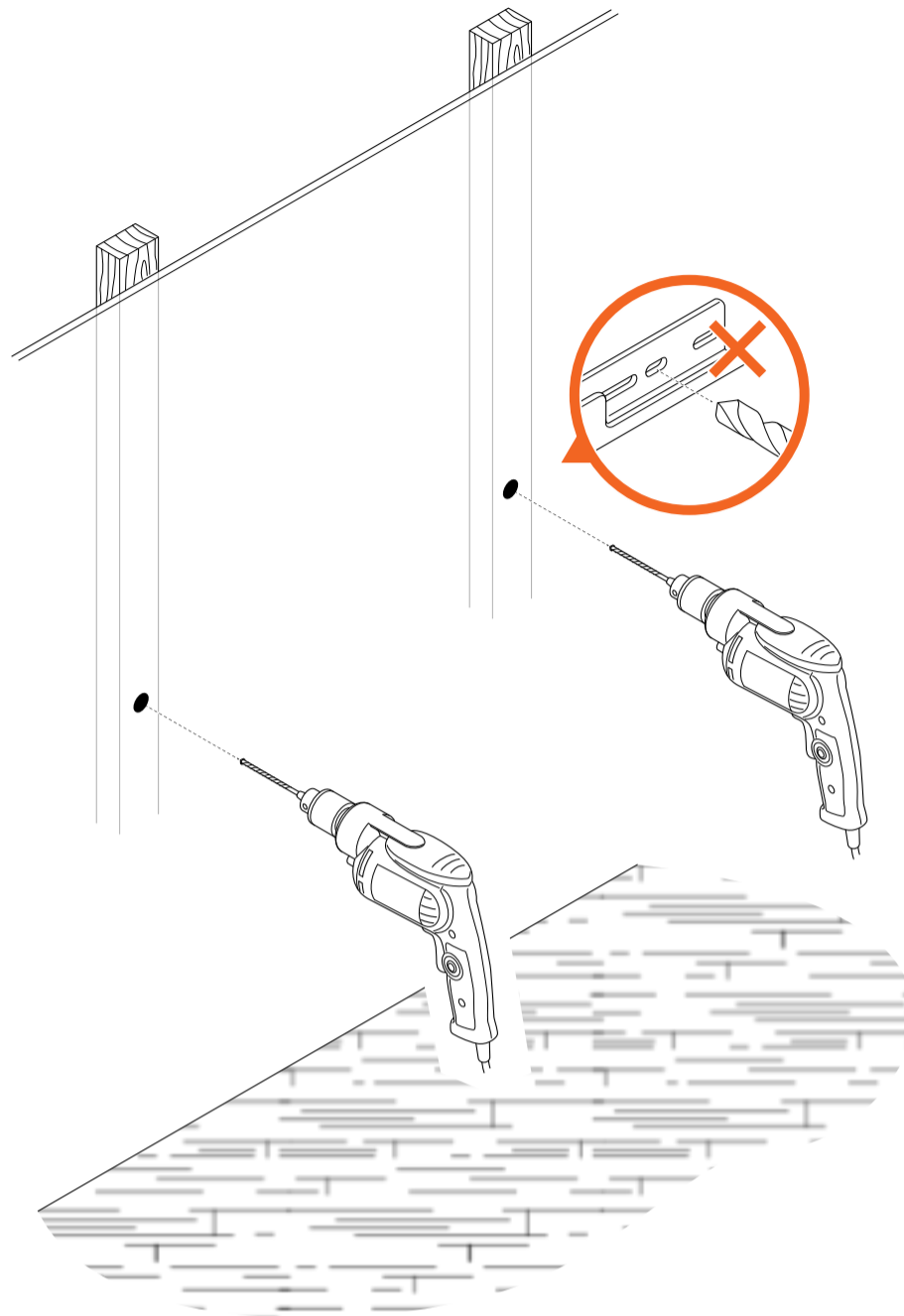

5. Entfernen Sie die untere horizontale Stange.
6. Jetzt kommt der spaßige Teil... Löcher bohren.

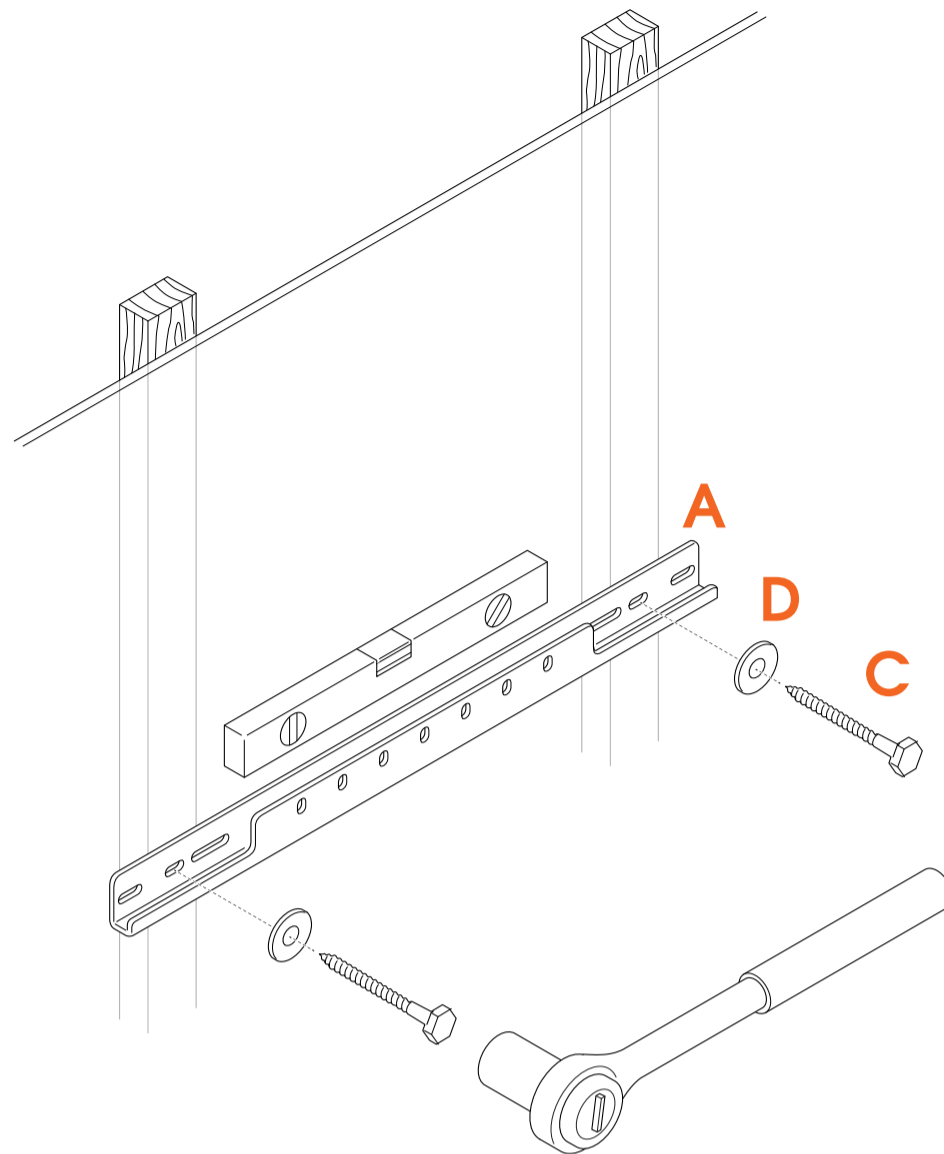

7. Befestigen Sie die untere **horizontale Stange** **A** mit den **Schrauben** **C** und **Unterlegscheiben** **D** aus dem Montagesatz an der Wand.

Schritt 2: Stellen Sie die Länge der vertikalen Halterung so ein, dass sie zu Ihrer Wandhalterung passt.

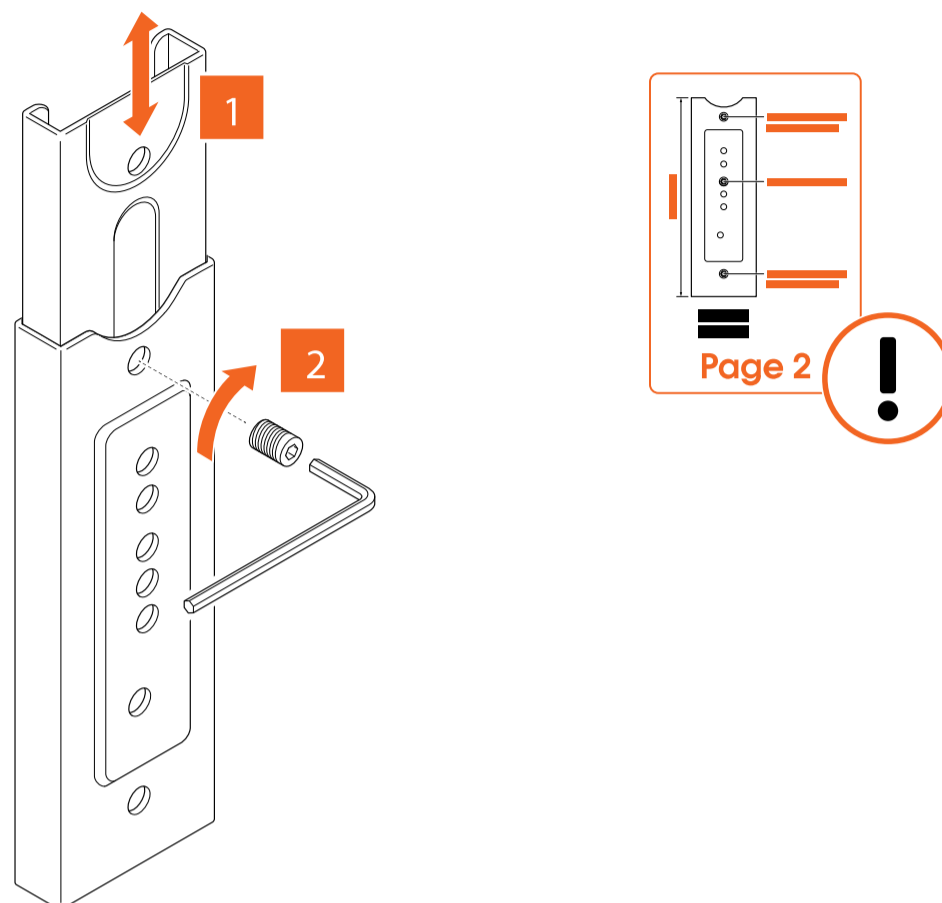

1. Bestimmen Sie die gegenseitige Position der beiden Halterungsteile. Informationen zu Ihrem speziellen Wandhalterungsmodell finden Sie in der Abbildung „Informationen zur Positionierung“.
2. Stellen Sie die Länge der vertikalen Halterung so ein, dass sie zu Ihrem Wandhalterungsmodell passt.
3. Setzen Sie die Stellschraube in das richtige Loch Ihres Wandhalterungsmodells ein. Informationen zu Ihrem speziellen Wandhalterungsmodell finden Sie in der Abbildung „Informationen zur Positionierung“.
4. Ziehen Sie die Stellschraube mit dem Inbusschlüssel fest.

Schritt 3: Befestigen Sie die obere horizontale Stange und die vertikale(n) Halterung(en).

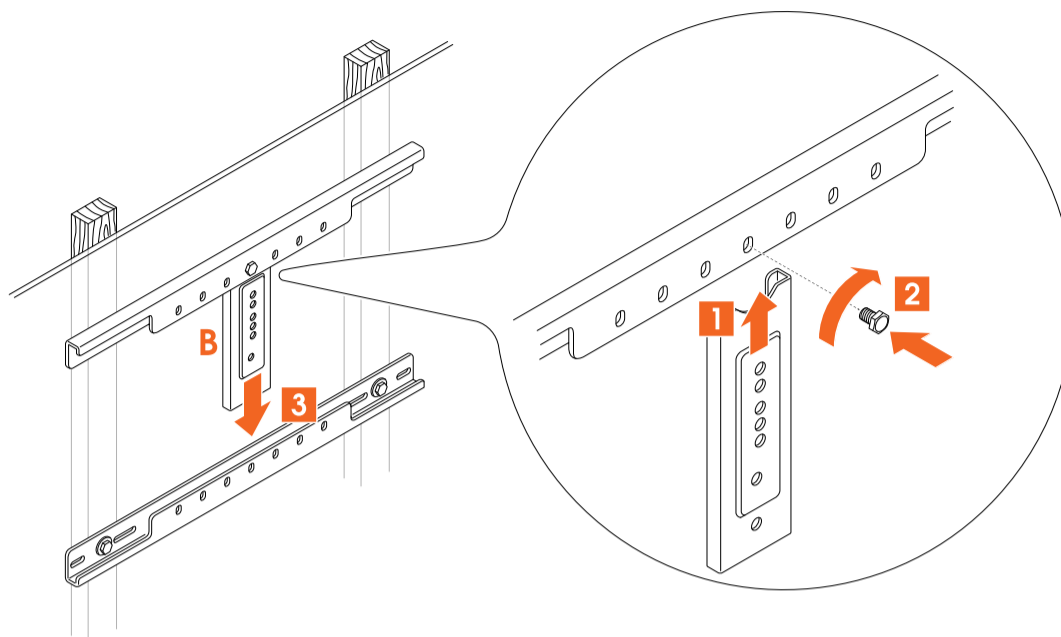

1. Befestigen Sie die obere horizontale Stange an der/den **vertikalen Halterung(en)** ③. Setzen Sie die zusammengebauten Teile vorübergehend in die untere horizontale Leiste ein.

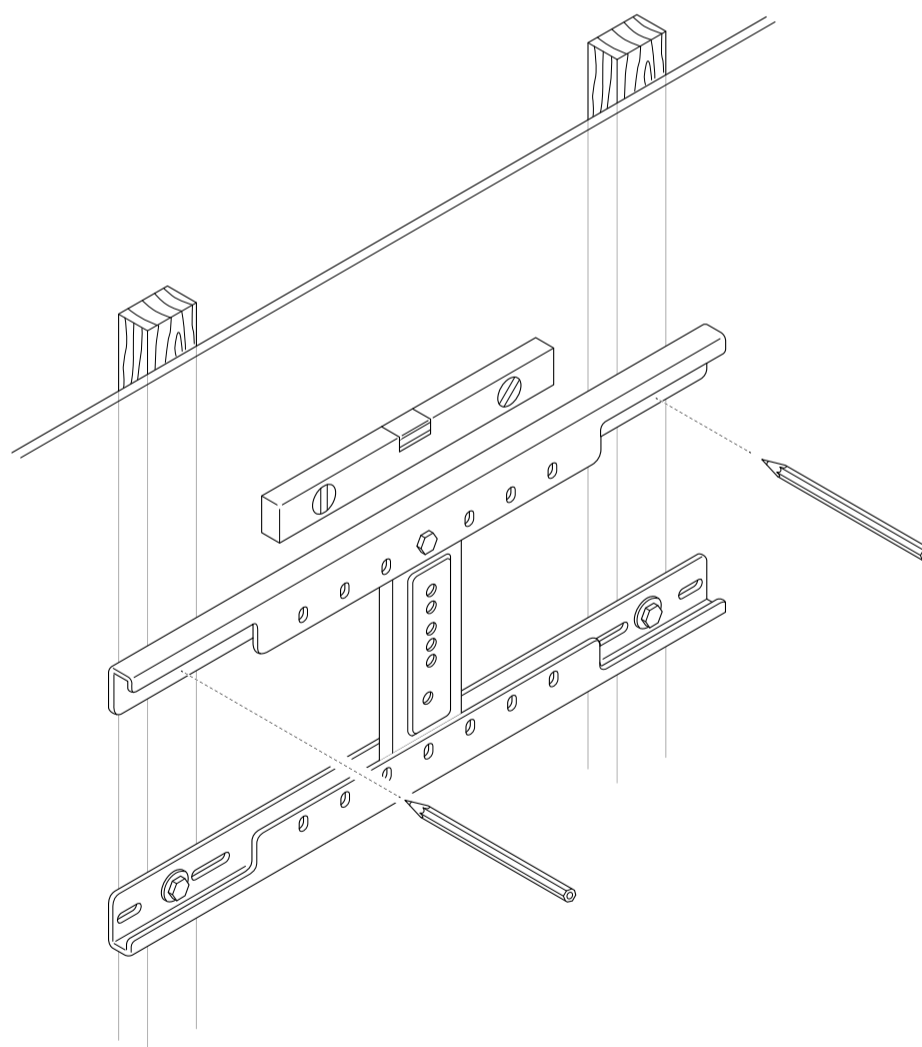

2. Verwenden Sie die Wasserwaage für eine waagerechte Montage der horizontalen Stange. Markieren Sie die Bohrlocher

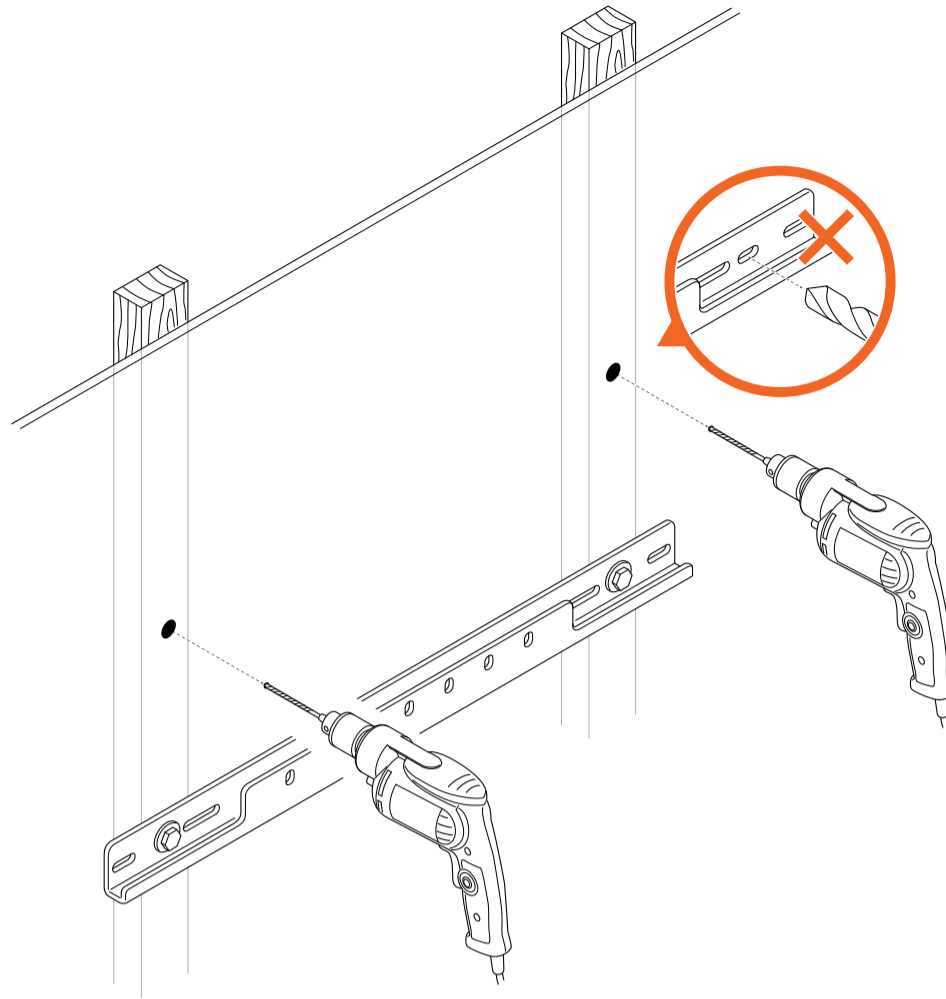

3. Entfernen Sie die obere horizontale Stange und die vertikale(n) Halterung(en).

4. Jetzt kommt der spaßige Teil... Löcher bohren.

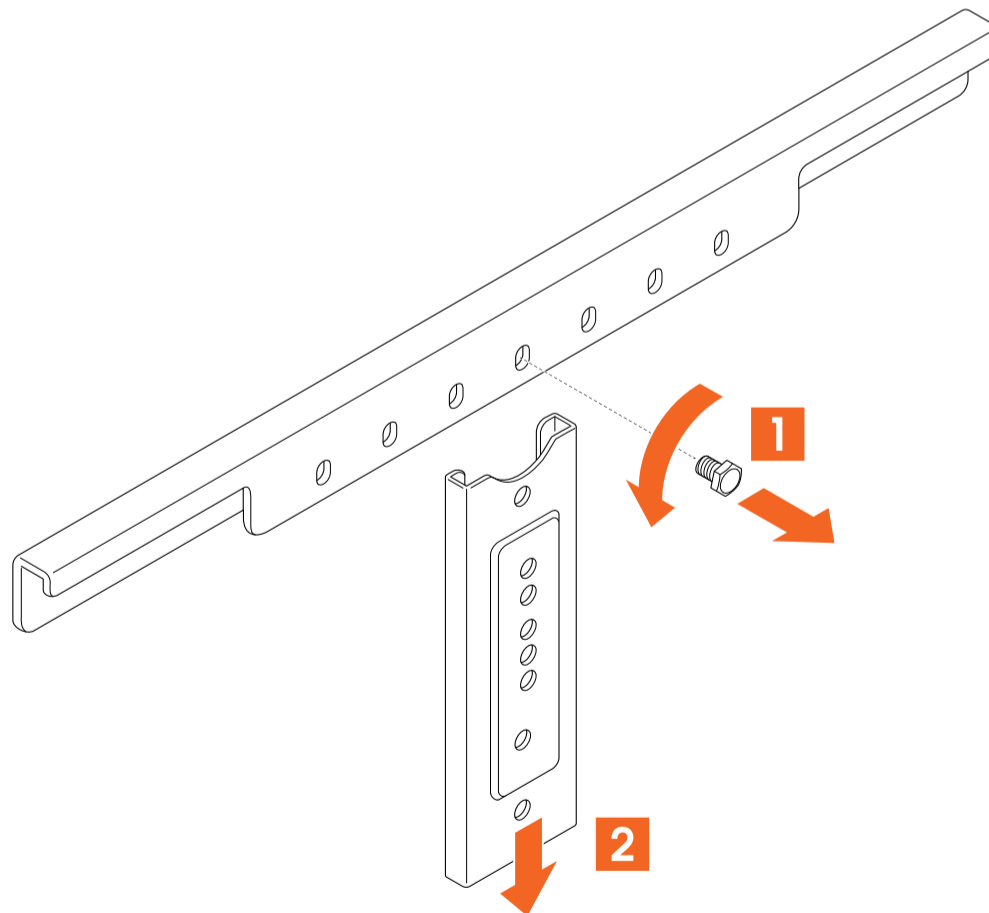

5. Lösen Sie den Bolzen, der die obere horizontale Stange mit der/den vertikalen Halterung(en) verbindet. Entfernen Sie die vertikale(n) Halterung(en).

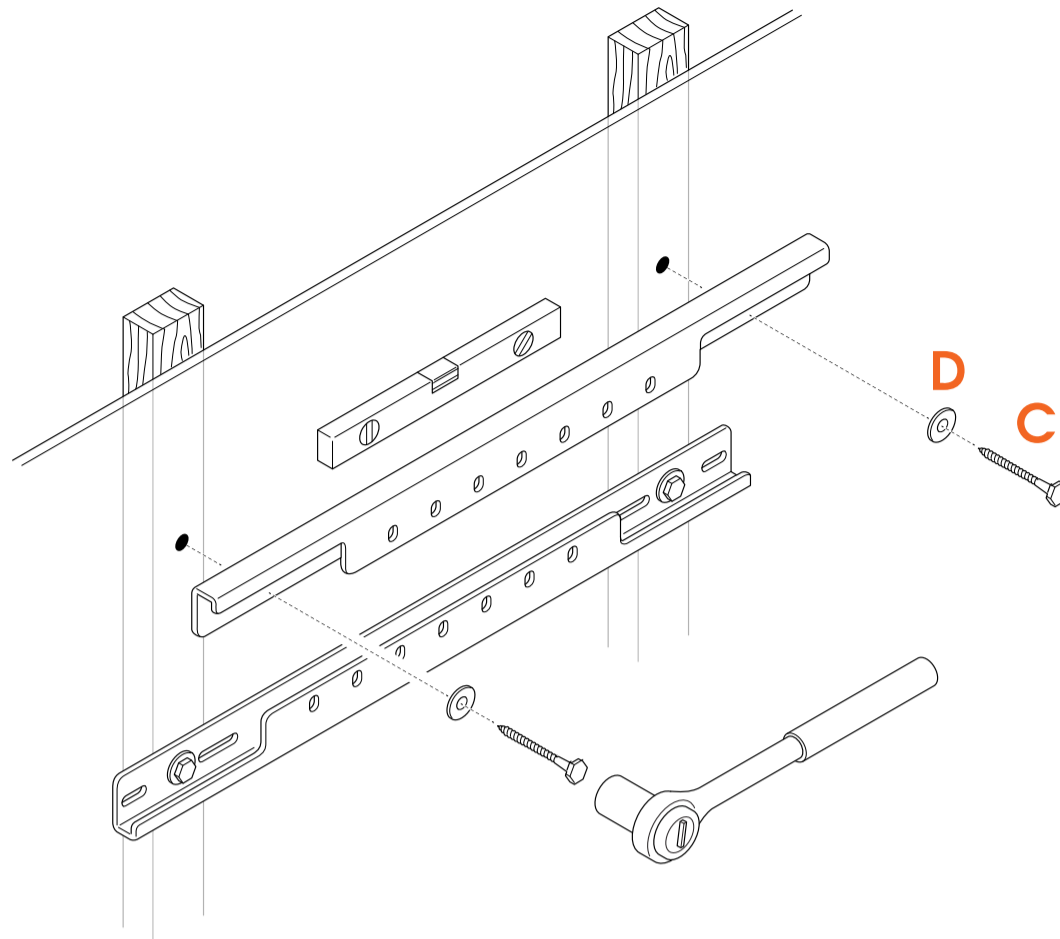

6. Befestigen Sie die obere horizontale Stange mit den **Schrauben** © und **Unterlegscheiben** ① aus dem Montagesatz an der Wand.

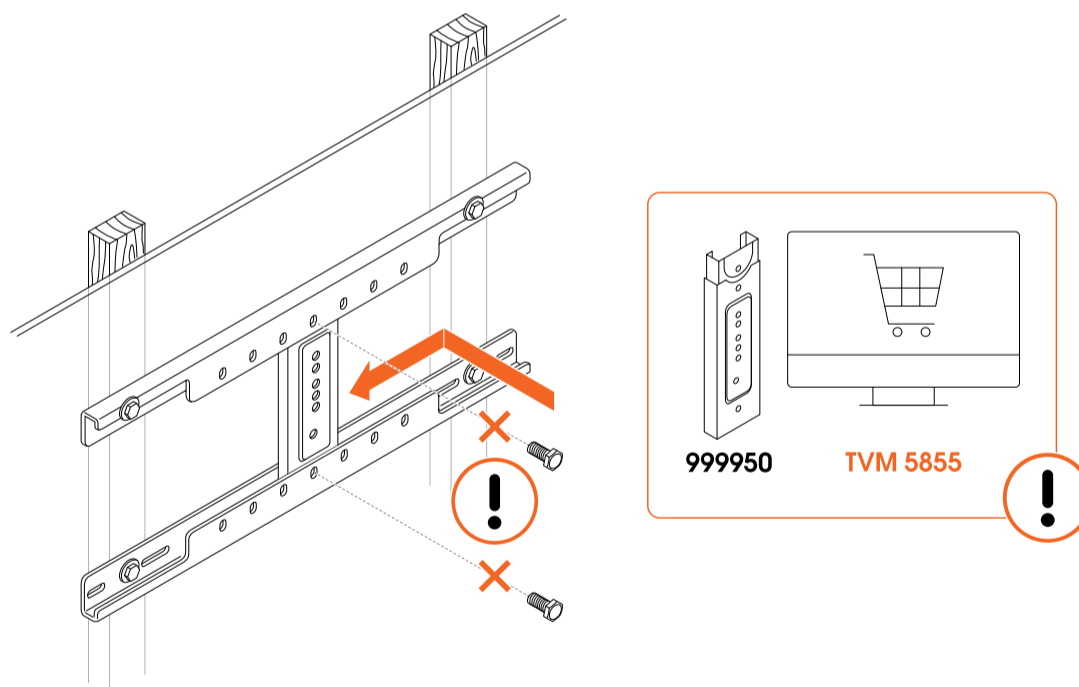

7. Positionieren Sie die vertikale Halterung.

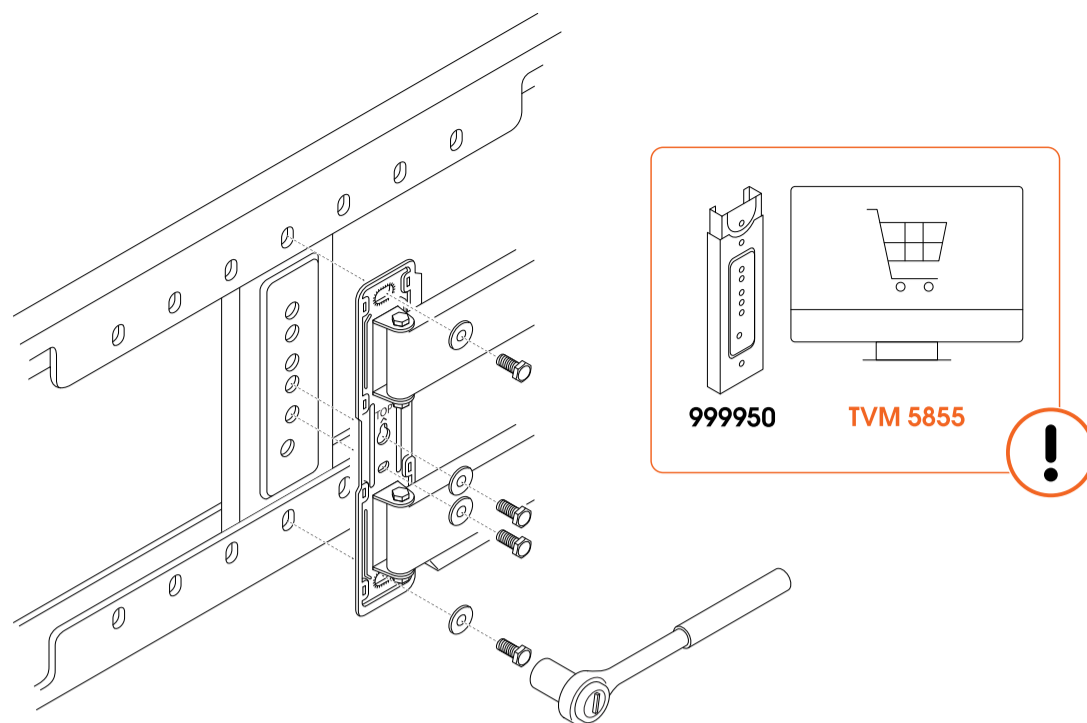

8. Setzen Sie die Wandhalterung auf den Anschlussadapter.
9. Informationen zur Anbringung Ihres speziellen Wandhalterungsmodells finden Sie in der Abbildung „Informationen zur Positionierung“. **HINWEIS** Für die TVM 5855 ist ein zusätzliches Service-Kit erforderlich.
10. Verwenden Sie die Bolzen, um die Wandhalterung und die vertikale(n) Halterung(en) gleichzeitig an den horizontalen Stangen zu befestigen.

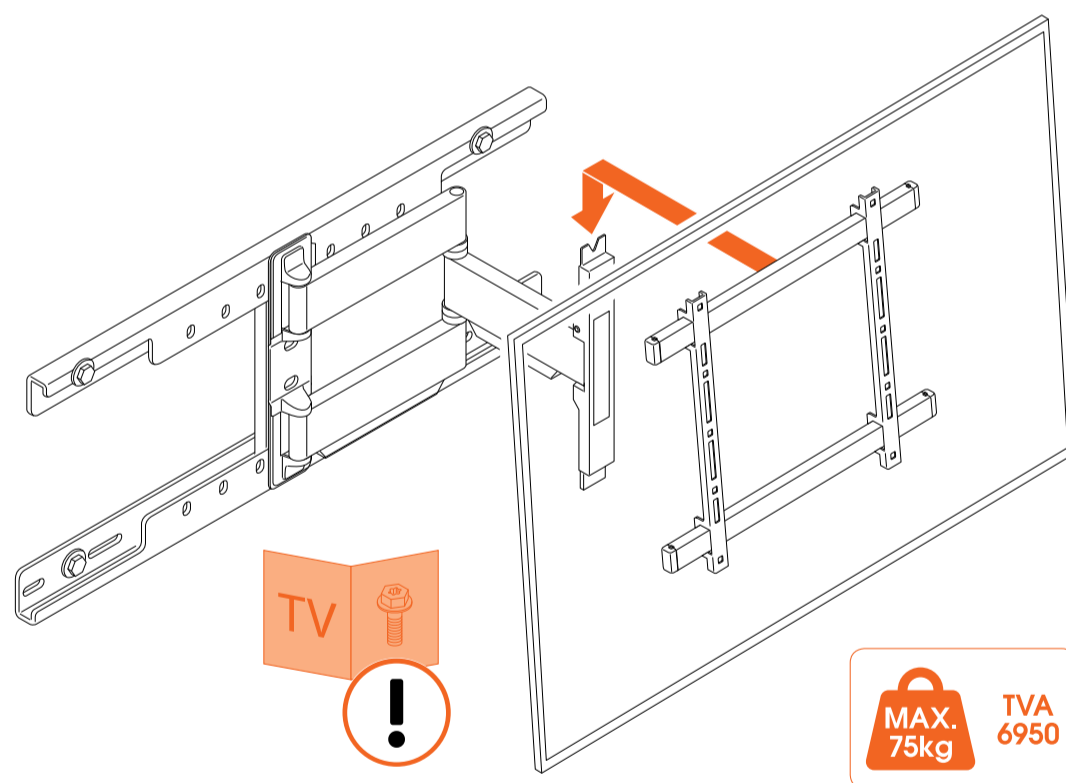

11. Montieren Sie den Fernsehbildschirm entsprechend der Anleitung an der Wandhalterung.

Verwirrt? Unsicher? Gerade dabei, verrückt zu werden?

Es gibt jede Menge Hilfe, die online auf Sie wartet:



info@vogels.com (<mailto:info@vogels.com>)

<https://www.vogels.com/de-de/c/service-kontakt> (<http://www.vogels.com/contact>)



[facebook.com/
VogelsForSure/](https://www.facebook.com/VogelsForSure/) (<https://www.facebook.com/VogelsForSure/>)



[instagram.com/
vogels_offiziell/](https://www.instagram.com/vogels_offiziell/) (https://www.instagram.com/vogels_offiziell/)



[www.youtube.com/
c/VogelsForSure](https://www.youtube.com/c/VogelsForSure) (<https://www.youtube.com/c/VogelsForSure>)

Einfache Fehlersuche

Sie haben ein Problem gefunden, das Sie nicht beheben können? Keine Panik... probieren Sie es mit diesen Vorschlägen!

Problem

„Meine Wandschrauben sind gebrochen!“

Ursache

Vielleicht haben Sie nicht tief genug gebohrt... vielleicht ist aber auch der Bohrer stumpf, sodass das Loch zu eng ist und die Schraube stecken bleibt.

Lösung

Verwenden Sie ein anderes Loch in der Wandplatte, um die Wandhalterung an der Wand zu befestigen. Achten Sie darauf, dass Sie einen scharfen Bohrer in der richtigen Größe verwenden. Saugen Sie das Loch nach dem Bohren mit einem Staubsauger aus. Prüfen Sie nach dem Bohren, ob die gesamte Schraube (außer dem Kopf) in das Loch passt, bevor Sie die Dübel einsetzen.

Häufig gestellte Fragen

„Was ist, wenn ich Ersatzteile brauche?“

Wenn Sie ein Ersatzteil benötigen, wenden Sie sich bitte an Ihren Händler vor Ort oder direkt an Vogel's. [Klicken Sie hier](http://www.vogels.com/contact) (<http://www.vogels.com/contact>), um den Vogel's Kundendienst zu kontaktieren.

„Warum verwenden Sie Fischer®-Dübel?“

Der Fischer® DuoPower-Dübel gilt weithin als der beste Standard bei Dübeln. Geben Sie sich nicht mit weniger zufrieden!

Go Green! Entscheiden Sie sich für die Umwelt.

Unser Planet ist uns wichtig. Wenn Sie die Verpackung oder die TV-Wandhalterung selbst entsorgen möchten, informieren Sie sich bitte über die Richtlinien Ihrer lokalen Behörden, um optimale Entsorgungsmöglichkeiten in Ihrer Nähe zu finden. Informationen über die für die Verpackung verwendeten Materialien finden Sie unter www.vogels.com/recycle. (<https://www.vogels.com/recycle>) Denn Recycling ist wichtig!



Garantie

Nochmals vielen Dank, dass Sie sich für Vogel's entschieden haben! Bei der Entwicklung und Produktion unserer Produkte steht die Langlebigkeit an erster Stelle. Wir gewähren eine Garantie von 2 Jahren, es sei denn, die örtlichen Bestimmungen und Gesetze schreiben eine längere Mindestlaufzeit vor. Wir lösen alle Probleme im Zusammenhang mit Produktbeschwerden oder Rücksendungen von Produkten und bewerten alle Beschwerden auf Grundlage der Verwendung.

Sollte Ihr Produkt aufgrund von Material- oder Herstellungsfehlern nicht ordnungsgemäß funktionieren, reparieren wir es kostenlos oder ersetzen es Ihnen nach eigenem Ermessen.

Bei Problemen mit unseren Produkten und Fragen zu Garantieansprüchen können Sie sich jederzeit an uns wenden:

1. Füllen Sie das Kontaktformular aus oder schicken Sie eine E-Mail an unseren Kundendienst. Bitte fügen Sie falls möglich ein Bild hinzu.
2. Unser lokaler Vogel's-Vertriebspartner setzt sich innerhalb von 2 Werktagen mit Ihnen in Verbindung.
3. Wenn Sie die Garantie in Anspruch nehmen möchten, muss das Produkt zusammen mit dem Original-Kaufbeleg (Rechnung, Kassenbeleg oder Quittung) zurückgeschickt werden. Der Kaufbeleg sollte den Namen des Lieferanten und das Kaufdatum eindeutig benennen. Sie werden über die genaue Rücksendeadresse und das weitere Vorgehen informiert.

Die Garantie von Vogel's entfällt in den folgenden Fällen:

- Wenn das Produkt nicht gemäß der Gebrauchsanweisung installiert oder verwendet wurde;
- Falls zutreffend: wenn die Löcher in der Wand nicht ordnungsgemäß gemäß der Montageanleitung von Vogel's für den jeweiligen Wandtyp gebohrt wurden;
- wenn das Produkt von einer anderen Person als von Vogel's verändert oder repariert wurde;
- wenn ein Fehler durch äußere Ursachen (nicht durch das Produkt selbst) wie z. B. Blitzschlag, Wasserschaden, Feuer, Abnutzung, Einwirkung von extremen Temperaturen, Witterungsbedingungen, Lösungsmitteln oder Säuren, falsche Verwendung oder Fahrlässigkeit ausgelöst wird;
- wenn das Produkt für ein anderes Gerät verwendet wird, als auf oder in der Verpackung angegeben.

Haben Sie eine andere Frage? Dann steht Ihnen dafür unser Kontaktformular zur Verfügung.

Vogel's Products BV - Hondsruglaan 93 - 5628 DB Eindhoven - Niederlande

Vogel's Products BV 2024 © Alle Rechte vorbehalten.